

SOLENOID CONTROLLED PRV SOLENOİD KONTROL VANASI

DemirVana

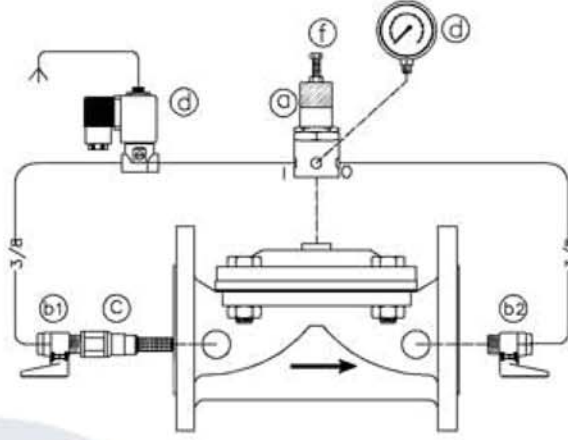

Ürün Tanımı: Basınç düşürücü kontrol vanaları, yüksek giriş basınç değerini istenilen daha düşük bir basınç değerine düşüren hidrolik kontrol vanalarıdır. Ana vananın kontrolü, üzerine monte edilmiş 3/2 yollu solenoid pilot vanalar sayesinde gerçekleştirilir. Solenoid vanalara elektrik sinyali bir kontrol cihazı, zaman rölesi, şalter, PLC kontrol ünitesi v.b kontrol ekipmanları ile sağlanır. Böylece uygulama sistemlerinde otomasyon ile kontrol kolaylıkla sağlanır.

Montaj:

- Solenoid pilot vanasının kablolarını, kontrol cihazına uygun bir biçimde bağlayınız.
- Vanayı monte ederken, boru hattı ile aynı hizada olmasına dikkat ediniz.
- Vanayı üzerinde gösterilen ok işareti yönünde monte ediniz.
- Vananın hatta montajında izolasyon vanaları (kelebek veya sürgülü vana v.b), hava tahliye vanası, hızlı basınç tahliye kontrol vanası (QR) ve pislik tutucu vanalar kullanılması tavsiye edilir. (Örnek montaj resmine bakınız)
- Basınç düşümü esnasında kavitasyon riski, vana gövdesi için tehlikelidir. Ayarlamak istediğiniz çıkış basınç değerini kavitasyon çizelgesine bakarak ayarlayınız veya teknik elemanımıza başvurunuz.

Ayarlama:

- Pompayı çalıştırınız veya şebekedeki ana vanayı açarak sisteme suyu veriniz.
- "b1" ile gösterilen küresel vanayı açınız.
- Kontrol cihazınızdan solenoid pilot vananın bobinine enerji vererek aktif hale getiriniz.



Demir Vana ve Kontrol Elemanları Makina San. Tic. Ltd. Şti

Merkez Ofis : İkitelli OSB Pik Dökümcüler San.Sit CA Blok No:3 Başakşehir/İstanbul

Tel : +90 212 297 57 30 **Fax :** +90 212 297 57 33 **E-mail :** dv@demirvana.com **Web:** www.demirvana.com

SOLENOID CONTROLLED PRV

SOLENOİD KONTROL VANASI



- “a” ile gösterilen basınç düşürücü pilot vanasının ayar cıvatasını “f” manometreye “d” bakarak, istenilen çıkış basınç değerine göre ayarlayınız. Ayar cıvatasını saat ibresi yönünde çevirdiğinizde çıkış basınç değeri artar, aksi istikamette azalır.
- Ayar noktasını belirledikten sonra, ayarlama cıvatası altında bulunan kontra somununu sıkınız ve “b2” ile gösterilen küresel vanasını açarak sisteme suyu veriniz. “b2” vanasını açtıktan sonra manometre sıfır değerini gösterecektir.

Bakımı:

- Vana girişinde bulunan parmak filtreyi, suyun kalitesine göre kontrol ediniz.
- Kış mevsiminde kullanılmayan vanaların aktüatöründeki ve pilot vanalarındaki suyu tahliye ediniz

Arıza Bulma Giderme:

ARIZA	NEDENLERİ	DÜZELTİLMESİ/ONARIM
Vana Açılmıyor	<ul style="list-style-type: none">• Vana girişindeki ve çıkışındaki küresel vanalar kapalı olabilir.• Vana giriş basıncı çok düşük olabilir.• Pilot vananın ayar cıvatası çok gevşemiş olabilir.• Solenoid pilot vananın voltajı uygun değerinde olmayabilir.• Solenoidin bobini yanmış olabilir.	<ul style="list-style-type: none">• Küresel vanaları kontrol edin kapalıysa açın.• Sisteminizi kontrol ediniz.• Ayar cıvatasını istenilen değerinde getirin ve kontra somununu sıkın.• Voltaj değerini ölçün ve bobin için uygun çapta kablo seçin.• Bobini değiştirin.
Vana Kapanmıyor	<ul style="list-style-type: none">• Diyafram yırtılmış olabilir.• Diyafram yatağında yabancı maddeler olabilir.• Pilot vananın bağlantıları yabancı maddelerden tıkanmış olabilir.• Parmak filtre tıkanmış olabilir.• Solenoid vananın manuel kumanda vidası yanlış konumda olabilir.	<ul style="list-style-type: none">• Diyaframı kontrol edin, yırtılmış ise yenisi ile değiştirin.• Diyafram yatağını kontrol edin varsa yabancı maddeleri temizleyin.• Bağlantıları kontrol edin ve temizleyin.• Tıkanmış ise temizleyin.• Manuel kumanda vidasını kontrol edin. Yanlış ise uygun konuma getirin.
Düzensiz Regülasyon	<ul style="list-style-type: none">• Pilot vananın hareketli parçaları kireçlenmeden dolayı tıkanmış olabilir.• Pilot vana girişindeki iğneli vana veya orifisi tıkanmış olabilir.• Manometre arızalı olabilir.	<ul style="list-style-type: none">• Yenisi ile değiştirin.• Temizleyin.• Yenisi ile değiştirin.



Demir Vana ve Kontrol Elemanları Makina San. Tic. Ltd. Şti

Merkez Ofis : İkitelli OSB Pik Dökümcüler San. Sit CA Blok No:3 Başakşehir/İstanbul

Tel : +90 212 297 57 30 Fax : +90 212 297 57 33 E-mail : dv@demirvana.com Web : www.demirvana.com